



Llegamos a todas partes...

- Conducción precisa y progresiva
- Rapidez de ejecución
- Comodidad de uso
- Uso mixto: interior y exterior
- Fácil acceso a la plataforma
- Facilita el transporte

... Con la mejor relación calidad-precio

- Máquina robusta
- Mástil sin cable, sin cadena
- Mantenimiento e inmovilización mínimos
- Motores eléctricos asíncronos sin carbón
- Fácil acceso a los componentes
- Haulotte Activ'Screen (herramienta de diagnóstico incorporada)



### STAR 6

Altura de trabajo	5.8 m
Altura de plataforma	3.8 m
Capacidad máxima	230 kg
Dimensión plataforma	0.77 x 1.38 m
<b>A</b> Longitud máxima	1.4 m
<b>B</b> Ancho	0.79 m
<b>C</b> Altura replegada	1.75 m
<b>D</b> Distancia entre ejes	1.06 m
<b>E</b> Distancia al suelo	6 cm
Velocidad de traslación	0.8 - 4.5 km/h
Radio de giro exterior	1.7 m
Inclinación	1.5 ° / 3 °
Pendiente máxima	25 %
Altura máxima de traslación	3.8 m
Depósito hidráulico	5 l
Neumáticos no marcantes	308 x 108
Baterías	12V - 105 Ah (C5)
Peso total	835 kg

- ③ Motores eléctricos asíncronos de 24V sin carbón
- ③ Baterías de tracción de 12V - 105 Ah
- ③ Cargador de baterías de 20 A
- ③ Indicador de carga de la batería
- ③ Haulotte ACTIV'Screen
- ③ Emplazamientos para horquillas de elevación
- ③ Anillos de elevación
- ③ Puertas batientes dobles
- ③ Potholes móviles
- ③ 2 velocidades de traslación
- ③ 2 ruedas directrices delanteras
- ③ 2 ruedas motrices traseras
- ③ Neumáticos no marcantes
- ③ Control de freno manual
- ③ Contador de horas
- ③ Claxon
- ③ Avisador acústico en traslación
- ③ Parada de emergencia en cuadros de mandos inferior y superior
- ③ Bajada de emergencia
- ③ 2 cuadros de mandos: sobre el chasis y en la cesta
- ③ Cuadro de mandos superior móvil
- ③ 2 ganchos para arnés de seguridad en la cesta
- ③ Zócalo protector entrada cesta

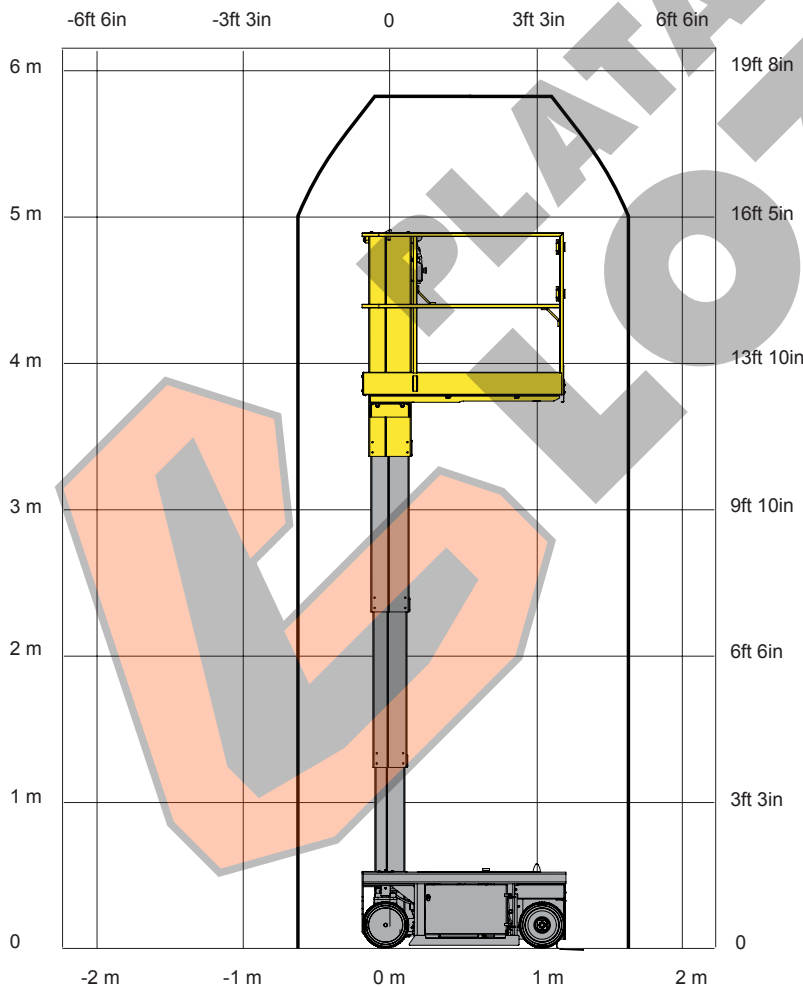

- ③ Extensión de la cesta +0,4m
- ③ Avisador luz intermitente
- ③ Alimentación eléctrica en la cesta
- ③ Disyuntor diferencial de 30mA
- ③ Aceite hidráulico países fríos
- ③ Aceite hidráulico biodegradable
- ③ Cuadro de mandos superior protegido
- ③ Porta-tubos fluorescentes
- ③ Portaherramientas
- ③ Baterías sin mantenimiento

