

BRAZOS ARTICULADOS DIESEL

	800A	800AJ
Altura de plataforma	24.38 m	24.38 m
Alcance horizontal	16.15 m	15.74 m
Altura de articulación	9.78 m	9.78 m
Giro (continuo)	360°	360°
Capacidad de plataforma (sin restricción)	230 kg	230 kg
Giro de plataforma (hidráulico)	180°	180°
Plumín - Longitud total	—	1.83 m
Plumín - Grado de articulación	—	130° (+70° / -60°)
A. Tamaño de plataforma	0.91 m x 1.83 m	0.91 m x 1.83 m
B. Anchura total	2.44 m	2.44 m
C. Giro de cola (posición de trabajo)	0.76 m	0.76 m
D. Altura de almacenaje	3.00 m	3.00 m
E. Longitud de almacenaje	11.25 m	11.12 m
F. Distancia entre ejes	3.05 m	3.05 m
G. Distancia al suelo	0.30 m	0.30 m
Peso total de la máquina ¹	15,030 kg	15,030 kg
Máxima presión sobre el suelo	5.36 kg/cm ²	5.36 kg/cm ²
Velocidad de traslación 4 x 2 x 2	4.8 km/h	4.8 km/h
Velocidad de traslación 4 x 4 x 2	4.8 km/h	4.8 km/h
Pendiente superable 4 x 2 x 2	30%	30%
Pendiente superable 4 x 4 x 2	45%	45%
Ruedas	15 x 19.5 Rellenas de foam	15 x 19.5 Rellenas de foam
Oscilación del eje (opcional)	0.20 m	0.20 m
Radio de giro (interno) 4 x 2 x 2	3.66 m	3.66 m
Radio de giro (interno) 4 x 2 x 4	2.13 m	2.13 m
Radio de giro (externo) 4 x 2 x 2	6.86 m	6.86 m
Radio de giro (externo) 4 x 2 x 4	4.42 m	4.42 m
Motor diesel - Deutz F4M1011F	48.5 kW	48.5 kW
Capacidad, tanque de combustible	147.6 L	147.6 L
Tanque de hidráulico	151.4 L	151.4 L
Alimentación auxiliar	12V DC	12V DC

¹ Las distintas opciones o normativas en cada país, pueden influir en pesos y dimensiones.

Las especificaciones pueden variar debido a las normativas de cada país o a las distintas opciones.



JLG MODELO 800A

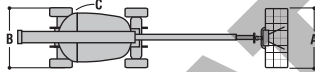
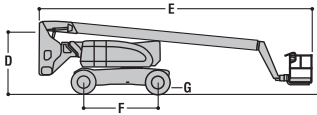
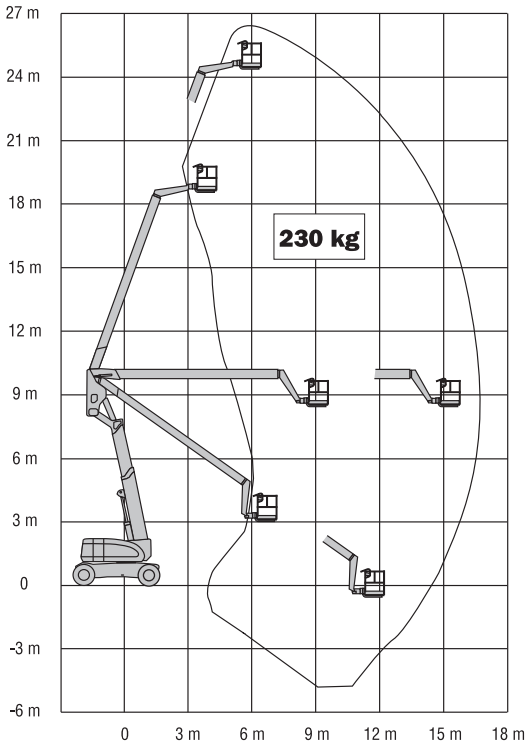

JLG MODELO 800AJ

